

TE 700-AVR

Инструкция по эксплуатации

Архангельск (8182)63-90-72
Астана +7(7172)727-132
Белгород (4722)40-23-64
Брянск (4832)59-03-52
Владивосток (423)249-28-31
Волгоград (844)278-03-48
Вологда (8172)26-41-59
Воронеж (473)204-51-73
Иваново (4932)77-34-06
Ижевск (3412)26-03-58
Казань (843)206-01-48
Калининград (4012)72-03-81
Калуга (4842)92-23-67
Кемерово (3842)65-04-62
Киров (8332)68-02-04
Краснодар (861)203-40-90
Красноярск (391)204-63-61
Курск (4712)77-13-04
Липецк (4742)52-20-81
Магнитогорск (3519)55-03-13
Москва (495)268-04-70
Мурманск (8152)59-64-93
Набережные Челны (8552)20-53-41
Нижний Новгород (831)429-08-12
Новокузнецк (3843)20-46-81
Новосибирск (383)227-86-73
Орел (4862)44-53-42
Оренбург (3532)37-68-04
Пенза (8412)22-31-16
Пермь (342)205-81-47
Ростов-на-Дону (863)308-18-15
Рязань (4912)46-61-64
Самара (846)206-03-16
Санкт-Петербург (812)309-46-40
Саратов (845)249-38-78
Смоленск (4812)29-41-54
Сочи (862)225-72-31
Ставрополь (8652)20-65-13
Тверь (4822)63-31-35
Томск (3822)98-41-53
Тула (4872)74-02-29
Тюмень (3452)66-21-18
Ульяновск (8422)24-23-59
Уфа (347)229-48-12
Челябинск (351)202-03-61
Череповец (8202)49-02-64
Ярославль (4852)69-52-93

1

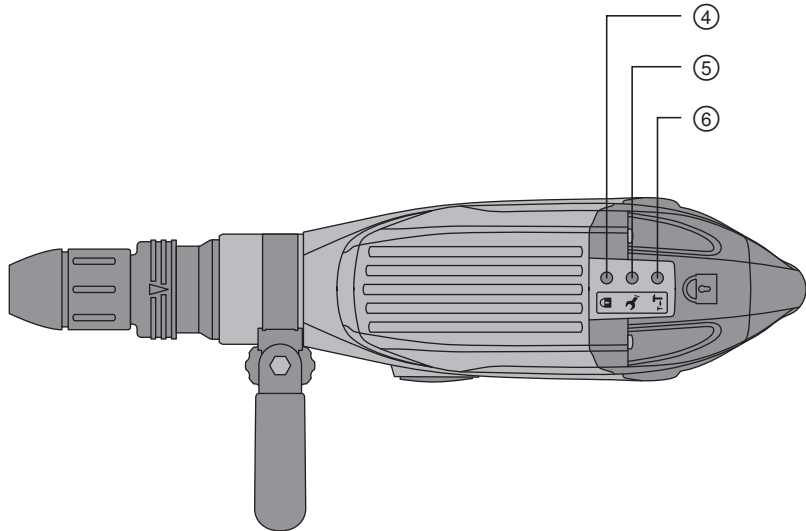
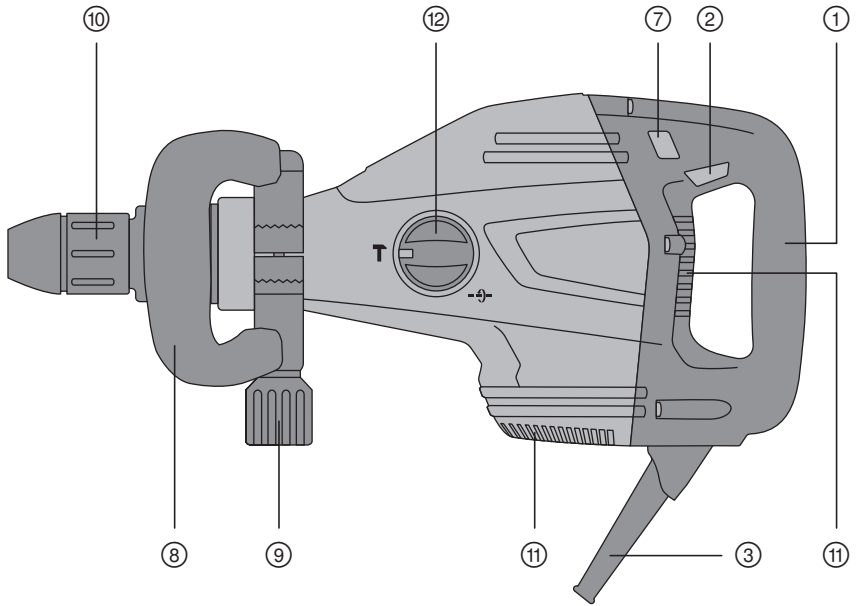

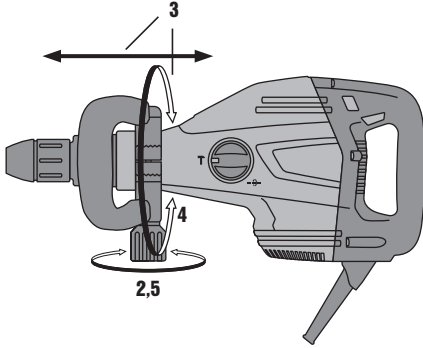
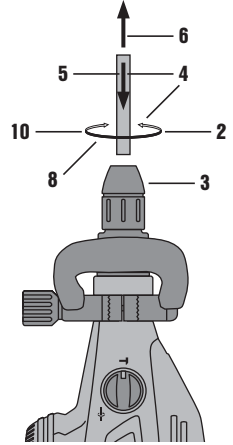
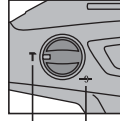
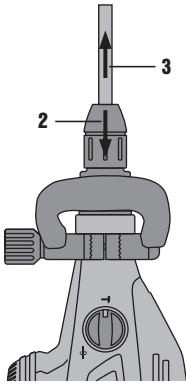
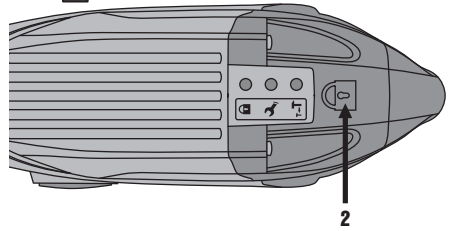
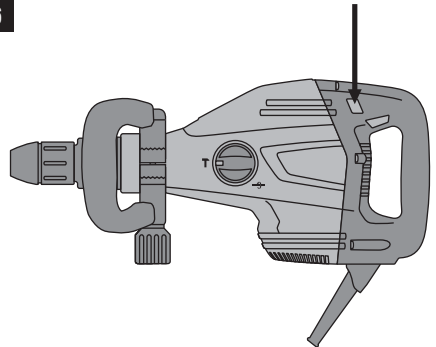
2**3****4****5****6**

Отбойный молоток TE 700-AVR

Перед началом работы обязательно изучите руководство по эксплуатации.

Всегда храните данное руководство по эксплуатации рядом с инструментом.

При смене владельца обязательно передайте руководство по эксплуатации вместе с инструментом.

Цифрами обозначены соответствующие иллюстрации. Иллюстрации к тексту расположены на разворотах. Используйте их при изучении руководства.

В тексте данного руководства по эксплуатации «инструмент» всегда обозначает отбойный молоток TE 700-AVR.

Компоненты инструмента, органы управления и элементы индикации

- 1 Рукоятки
- 2 Выключатель
- 3 Сетевой кабель
- 4 Индикатор системы защиты от кражи (опционально)
- 5 Сервисный индикатор
- 6 Индикатор мощности
- 7 Переключатель мощности
- 8 Боковая рукоятка
- 9 Винт с накаткой
- 10 Зажимной патрон
- 11 Вентиляционные прорези
- 12 Переключатель режимов работы

1 Общие указания

1.1 Сигнальные сообщения и их значения

ОПАСНО

Общее обозначение непосредственной опасной ситуации, которая может повлечь за собой тяжёлые травмы или представлять угрозу для жизни.

ВНИМАНИЕ

Общее обозначение потенциально опасной ситуации, которая может повлечь за собой тяжёлые травмы или представлять угрозу для жизни.

ОСТОРОЖНО

Общее обозначение потенциально опасной ситуации, которая может повлечь за собой лёгкие травмы или повреждение оборудования.

УКАЗАНИЕ

Указания по эксплуатации и другая полезная информация.

1.2 Обозначение пиктограмм и другие обозначения

Предупреждающие знаки



Опасность



Опасность поражения электрическим током



Горячая поверхность

Предписывающие знаки



Используйте защитные очки



Используйте защитную каску



Используйте защитные наушники



Используйте защитные перчатки



Используйте респиратор



Используйте защитную обувь

Символы



Перед началом работы прочтите руководство по эксплуатации



Направьте отработанные материалы на переработку



Долбление



Выбор положения долота

V

Вольт

A

Ампер



Переменный ток

Hz

Герц



Двойная изоляция



Пиктограмма замка



Оснащен системой защиты от кражи

Расположение идентификационных данных на инструменте

Тип и серийный номер инструмента указаны на заводской табличке. Занесите эти данные в настоящее руководство по эксплуатации. Они необходимы при сервисном обслуживании инструмента и консультациях по его эксплуатации.

Тип:

Поколение: 01

Серийный номер:

ru

2 Описание

2.1 Использование инструмента по назначению

Инструмент представляет собой электрический отбойный молоток с пневматическим ударным механизмом. Инструмент предназначен для выполнения монтажных и демонтажных работ по бетону, кирпичной кладке и камню.

Использовать опасные для здоровья материалы (например, асбест) запрещается.

Также соблюдайте национальные требования охраны труда.

Инструмент предназначен для профессионального использования, поэтому может обслуживаться и ремонтироваться только уполномоченным персоналом. Персонал должен пройти специальный инструктаж по технике безопасности. Использование инструмента не по назначению или его эксплуатация необученным персоналом представляют опасность.

Возможные области и варианты использования инструмента: строительная площадка, мастерская, выполнение ремонтных работ разных типов.

Инструмент может использоваться только в сухих местах.

Не используйте инструмент там, где существует опасность пожара или взрыва.

Эксплуатация инструмента возможна только при напряжении и частоте электросети, соответствующих указанным на заводской табличке.

Во избежание травм персонала и повреждения инструмента используйте только оригинальные принадлежности и инструменты производства .

Соблюдайте указания по эксплуатации, уходу и техническому обслуживанию инструмента, приведенные в настоящем руководстве по эксплуатации.

Внесение изменений в конструкцию инструмента и его модификация запрещаются.

2.2 Зажимной патрон

Зажимной патрон TE-Y

2.3 Переключатель

Основной выключатель

Переключатель мощности (100 %, 70 %)

2.4 Рукоятки (с мягким покрытием из эластомера)

Вибропоглощающая основная рукоятка

Вибропоглощающая поворотная боковая рукоятка

2.5 Смазка

Редуктор и ударный механизм с отдельными смазочными камерами

2.6 Система Active Vibration Reduction

Инструмент оснащён системой Active Vibration Reduction (AVR), которая обеспечивает заметное снижение уровня вибрации по сравнению с этим же показателем у инструментов, не оснащённых системой Active Vibration Reduction.

2.7 Система защиты от кражи TPS (опция)

В качестве опции предусмотрено оснащение инструмента функцией защиты от кражи (TPS). Если инструмент оснащён данной функцией, его включение и эксплуатация возможны только с помощью специального ключа для разблокировки (см. главу «Эксплуатация/система защиты от кражи TPS (опция)»).

2.8 Защитные устройства

Защита от воздействия высокой температуры и вибрации путём изоляции пластмассовой оболочки корпуса и рукояток от внутренних механизмов инструмента.

Электронный блокиратор повторного включения на случай непреднамеренного пуска инструмента после сбоя в электроснабжении (см. гл. «Поиск и устранение неисправностей»).

Автоматическая защита электронной системы от перенапряжения и перегрева.

2.9 Световая индикация

Сервисный индикатор со световым сигналом (см. главу «Уход и техническое обслуживание/сервисный индикатор»)

Индикатор системы защиты от кражи (поставляется в качестве опции) (см. главу «Эксплуатация/Система защиты от кражи TPS (опция)»)

Индикатор мощности (см. гл. «Эксплуатация/регулировка мощности долбления»)

2.10 В стандартный комплект поставки входят:

- 1 Инструмент
- 1 Боковая рукоятка
- 1 Смазка
- 1 Протирающая ткань
- 1 Руководство по эксплуатации 1 Чемодан

2.11 Использование удлинительного кабеля

Используйте только подходящие для данной области применения удлинительные кабели с достаточным сечением. Иначе возможна потеря мощности инструмента и перегрев кабеля. Регулярно проверяйте, не поврежден ли кабель. Поврежденные удлинительные кабели немедленно заменяйте.

Рекомендуемые мин. сечения и макс. длина кабелей:

Сечение провода	1,5 мм ²	2,5 мм ²	3,5 мм ²
Напряжение сети 100 В			30 м
Напряжение сети 110–120 В		20 м	
Напряжение сети 220–240 В	30 м	50 м	

Использовать удлинительные кабели с сечением 1,25 мм² и 2,0 мм² запрещается.

2.12 Применение удлинительного кабеля вне помещений

При работах вне помещений используйте только допущенные к эксплуатации удлинительные кабели с соответствующей маркировкой.

2.13 Использование генератора или трансформатора

Инструмент может питаться от генератора или трансформатора при соблюдении следующих требований: выходная мощность источника электропитания (Вт) минимум в два раза больше мощности, указанной на заводской табличке инструмента; рабочее напряжение находится в пределах от +5 % до -15 % от номинального напряжения; частота тока должна составлять 50–60 Гц, ни в коем случае не более 65 Гц, а также имеется автоматический стабилизатор напряжения с пусковым усилителем.

Использовать генератор/трансформатор для одновременного питания других инструментов/устройств категорически запрещается. При включении/выключении других инструментов/устройств могут возникнуть скачки напряжения питания, которые могут повредить инструмент.

3 Аксессуары, расходные материалы

Наименование	Условные обозначения	Номер изделия, описание
Система защиты от кражи TPS (Theft Protection System) с идентификационной смарт-картой Comrapu Card, пультом дистанционного управления Comrapu Remote и электронным ключом для разблокировки TPS-K		206999, в виде опции
Пылеотсасывающий модуль	TE DRS-B	

Пользуйтесь представленными ниже инструментами компании . Это обеспечит повышение производительности демонтажных работ и увеличение срока службы, так как инструмент и сменные приспособления составляют оптимальную комбинацию.

	Зажимной патрон TE-Y /обозначение инструмента	Ширина, мм	Длина, мм	Ширина в дюймах	Длина в дюймах
Остроконечное долото	TE-YP SM 28		280		11
	TE-YP SM 36		360		14
	TE-YP SM 50		500		19
	TE-YP SM 70		700		27
Плоское долото	TE-YP FM 28		280		11
	TE-YP FM 36		360		14
	TE-YP FM 50		500		19

	Зажимной патрон TE-Y /обозначение инструмента	Ширина, мм	Длина, мм	Ширина в дюймах	Длина в дюймах
Плоское долото	TE-YP FM 70		700		27
Лопаточное долото	TE-YP SPM 5/28	50	280	2	11
	TE-YP SPM 5/36	50	360	2	14
	TE-YP SPM 8/28	80	280	3	11
	TE-YP SPM 12/36	120	360	4¾	14
	TE-SP SPM 12/50	120	500	4¾	19
Шпательная насадка	TE-Y BSPM 800	150	650	6	25½
Шабер/долото по керамической плитке	TE-YP SPMK 5/28	50	280	2	11
	TE-YP SPMK 12/50	120	500	4¾	19
Полое долото	TE-Y HM 2.8/28	28	280	1	11
Канальное долото	TE-Y KM 2.2/28	22	280	7/8	11
	TE-Y KM 3.6/28	36	280	1½	11
Канальное долото с направляющей	TE-Y KMG 3.6/28	36	280	1½	11
Долото с канавкой	TE-Y FGM 3.8/28	38	280	15/16	11
Остроконечное лопаточное долото	TE-Y SPI 50	150	650	6	25½
Трамбовочная пластина	TE STP 150/150	150 X 150		6 X 6	
Хвостовик	TE-Y SS		300		11¾
Долото для насечки (цельное)	TP-Y SKHM 40	40 X 40	250	1½ X 1½	10
Насадка для бетона и кирпичной кладки	TP SKHM 40	40 X 40		1½ X 1½	
	TP SKHM 60	60 X 60		2 X 2	
Насадка для монтажа заземления	TP-TKS 15	внутр. Ø 15			
	TP-TKS 20	внутр. Ø 20			
	TP-TKS 25	внутр. Ø 25			
	TP-TKS ½"				внутр. Ø ½"
	TP-TKS 5/8"				внутр. Ø 5/8"
	TP-TKS ¾"				внутр. Ø ¾"

4 Технические характеристики

Производитель оставляет за собой право на внесение технических изменений!

УКАЗАНИЕ

Инструмент выпускается в исполнениях с различным номинальным напряжением. Рабочее напряжение и номинальная потребляемая мощность/номинальный ток указаны на заводской табличке.

Номинальное напряжение TE 700-AVR	100 В	110 В	110 В	110...127 В	220 В	230 В	240 В
Номинальная потребляемая мощность	1300 Вт	1300 Вт	1300 Вт	1300 Вт	1300 Вт	1300 Вт	1300 Вт
Номинальный ток	13 А	11,8 А	11,8 А	-	9,8 А	9,5 А	9,0 А
Частота электросети	50...60 Гц	50 Гц	60 Гц	50...60 Гц	50...60 Гц	50...60 Гц	50 Гц

Инструмент	TE 700-AVR
Масса согласно методу EPTA 01/2003	7,9 кг
Габариты (Д x Ш x В)	564 мм x 125 мм x 248 мм
Энергия одиночного удара согласно методу EPTA 05/2009	11,5 Дж
Зажимной патрон	TE-Y
Частота ударов в режиме нагрузки	46 Гц

Технические данные и области применения инструмента

Класс защиты	Класс защиты II (двойная изоляция)
--------------	------------------------------------

УКАЗАНИЕ

Указанный в настоящих инструкциях уровень вибрации установлен с помощью метода измерения по EN 60745 и может использоваться для сравнения с другими электроинструментами. Он также подходит для предварительной оценки вибрационной нагрузки. Указанный уровень вибрации фактически соответствует областям применения электроинструмента. Однако если электроинструмент используется для других целей, с другими рабочими инструментами или в случае его неудовлетворительного техобслуживания уровень вибрации может быть иным. Вследствие этого в течение всего периода работы инструмента возможно значительное увеличение вибрационной нагрузки. Для точного определения вибрационной нагрузки следует также учитывать промежутки времени, в течение которых инструмент находится в выключенном состоянии или работает вхолостую. Вследствие этого в течение всего периода работы инструмента возможно значительное уменьшение вибрационной нагрузки. Примите дополнительные меры безопасности для защиты оператора от воздействия возникающей вибрации, например: техническое обслуживание электроинструмента и рабочих инструментов, сохранение тепла рук, правильная организация рабочих процессов.

Данные о шуме и вибрации (измерения согласно EN 60745-1):

A-скорректированное значение уровня шума для TE 700-AVR	97 дБ (A)
A-скорректированное значение уровня звукового давления TE 700-AVR	86 дБ (A)
Погрешность приведённых выше показателей уровня шума для TE 700-AVR	3 дБ (A)
Значения вибрации по трём осям TE 700-AVR (векторная сумма)	измерения согласно EN 60745-2-6

5 Указания по технике безопасности

5.1 Общие указания по технике безопасности для электроинструментов

a) ВНИМАНИЕ

Прочтите все указания по мерам безопасности и инструкции. Невыполнение приведенных ниже указаний может привести к поражению электрическим током, пожару и/или вызвать тяжелые травмы. **Сохраните все указания по технике безопасности и инструкции для следующего пользователя.** Используемый далее термин «электроинструмент» относится к электроинструменту, работающему от электрической сети (с сетевым кабелем) и от аккумулятора (без сетевого кабеля).

5.1.1 Безопасность рабочего места

- a) Следите за чистотой и порядком на рабочем месте. Беспорядок на рабочем месте и плохое освещение могут привести к несчастным случаям.
- b) Не используйте электроинструмент во взрывоопасной зоне, где имеются горючие жидкости, газы или пыль. При работе электроинструмент искрит, и искры могут воспламенить пыль или пары.
- c) Не разрешайте детям и посторонним приближаться к работающему электроинструменту. Отвлекаясь от работы, можно потерять контроль над электроинструментом.

5.1.2 Электрическая безопасность

- a) Соединительная вилка электроинструмента должна соответствовать розетке электросети. Не изменяйте конструкцию вилки. Не используйте переходные вилки с электроинструментами с защитным заземлением. Оригинальные вилки и соответствующие им розетки снижают риск поражения электрическим током.
- b) Избегайте непосредственного контакта с заземленными поверхностями, например с трубами, отопительными приборами, печами (плитами) и холодильниками. При соприкосновении с заземленными предметами возникает повышенный риск поражения электрическим током.
- c) Предохраняйте электроинструменты от дождя или воздействия влаги. В результате попадания воды в электроинструмент возрастает риск поражения электрическим током.
- d) Не используйте кабель не по назначению, например, для переноски электроинструмента, его подвешивания или для выдёрживания вилки из розетки электросети. Защищайте кабель от воздействий высоких температур, масла, острых кромок или вращающихся узлов

электроинструмента. В результате повреждения или схлестывания кабеля повышается риск поражения электрическим током.

- e) Если работы выполняются на открытом воздухе, применяйте только удлинительные кабели, которые разрешено использовать вне помещений. Применение удлинительного кабеля, пригодного для использования вне помещений, снижает риск поражения электрическим током.
- f) Если нельзя избежать работы с электроинструментом в условиях влажности, используйте автомат защиты от тока утечки. Использование автомата защиты от тока утечки снижает риск поражения электрическим током.

5.1.3 Безопасность персонала

- a) Будьте внимательны, следите за своими действиями и серьезно относитесь к работе с электроинструментом. Не пользуйтесь электроинструментом, если вы устали или находитесь под действием наркотиков, алкоголя или медикаментов. Незначительная ошибка при невнимательной работе с электроинструментом может стать причиной серьезного травмирования.
- b) Применяйте индивидуальные средства защиты и всегда обязательно надевайте защитные очки. Использование индивидуальных средств защиты, например, респиратора, обуви на нескользящей подошве, защитной каски или защитных наушников, в зависимости от вида и условий эксплуатации электроинструмента, снижает риск травмирования.
- c) Избегайте непреднамеренного включения электроинструмента. Убедитесь в том, что электроинструмент выключен, прежде чем подключить его к электропитанию и/или вставить аккумулятор, поднимать или переносить его. Ситуации, когда при переноске электроинструмента пальцы находятся на выключателе или когда включенный электроинструмент подключается к сети, могут привести к несчастным случаям.
- d) Перед включением электроинструмента удалите регулировочные устройства и гаечный ключ. Инструмент или ключ, находящийся во вращающейся части электроинструмента, может привести к травмам.
- e) Старайтесь избегать неестественных поз при работе. Постоянно сохраняйте устойчивое положение и равновесие. Это позволит лучше контролировать электроинструмент в непредвиденных ситуациях.
- f) Носите спецодежду. Не надевайте очень свободной одежды или украшений. Оберегайте

волосы, одежду и перчатки от вращающихся узлов электроинструмента. Свободная одежда, украшения и длинные волосы могут быть захвачены ими.

- г) Если предусмотрено подсоединение устройств для сбора и удаления пыли, убедитесь, что они подсоединены и используются по назначению. Использование модуля пылеудаления снижает вредное воздействие пыли.

5.1.4 Использование и обслуживание электроинструмента

- а) Не допускайте перегрузки электроинструмента. Используйте электроинструмент, предназначенный именно для данной работы. Соблюдение этого правила обеспечит более высокое качество и безопасность работы в указанном диапазоне мощности.
- б) Не используйте электроинструмент с неисправным выключателем. Электроинструмент, включение или выключение которого затруднено, представляет опасность и должен быть отремонтирован.
- в) Прежде чем приступить к регулировке электроинструмента, замене принадлежностей или перед перерывом в работе, выньте вилку из розетки и/или аккумулятор из электроинструмента. Эта мера предосторожности предотвращает случайное включение электроинструмента.
- д) Храните неиспользуемые электроинструменты в местах, недоступных для детей. Не давайте электроинструмент лицам, которые не умеют им пользоваться или не прочитали настоящих указаний. Электроинструменты представляют собой опасность в руках неопытных пользователей.
- е) Бережно обращайтесь с электроинструментами. Проверяйте безупречное функционирование подвижных частей, лёгкость их хода, целостность и отсутствие повреждений, которые могли бы отрицательно повлиять на работу электроинструмента. Сдавайте повреждённые части инструмента в ремонт до его использования. Причиной многих несчастных случаев является несоблюдение правил технического обслуживания электроинструментов.
- ж) Необходимо следить за тем, чтобы режущие инструменты были острыми и чистыми. Заклинивание содержащихся в рабочем состоянии режущих инструментов происходит реже, ими легче управлять.
- з) Применяйте электроинструмент, принадлежности, вспомогательные устройства и т. д. согласно указаниям. Учитывайте при этом рабочие условия и характер выполняемой работы. Использование электроинструментов не по назначению может привести к опасным ситуациям.

5.1.5 Сервис

- а) Доверяйте ремонт своего электроинструмента только квалифицированному персоналу, использующему только оригинальные

запчасти. Этим обеспечивается поддержание электроинструмента в безопасном и исправном состоянии.

5.2 Указания по технике безопасности при работе с перфораторами

- а) Надевайте защитные наушники. В результате воздействия шума возможна потеря слуха.
- б) Используйте дополнительные рукавочки, которые входят в комплект инструмента. Потеря контроля над инструментом может привести к травмам.
- в) При опасности повреждения рабочим инструментом скрытой электропроводки или сетевого кабеля держите электроинструмент за изолированные поверхности. При контакте с токопроводящими предметами незащищенные металлические части электроинструмента находятся под напряжением, что может привести к поражению электрическим током.

5.3 Дополнительные указания по технике безопасности

5.3.1 Безопасность персонала

- а) Храните неиспользуемые инструменты в надёжном месте. Для их хранения используйте сухое, высоко расположенное или закрытое место, недоступное для детей.
- б) Всегда крепко держите инструмент обеими руками за рукоятки. Замасленные рукоятки медленно очищайте, они должны быть сухими и чистыми.
- в) Чтобы во время работы руки не затекали, делайте перерывы для расслабления и разминки пальцев.
- д) При работе следите за тем, чтобы сетевой и удлинительный кабели находились позади инструмента. Это снизит риск споткнуться о них во время работы.
- е) Дети должны знать о том, что им запрещено играть с инструментом.
- ж) Инструмент не предназначен для использования детьми или физически ослабленными лицами без соответствующего инструктажа.
- з) Пыль, возникающая при обработке материалов, содержащих свинец, некоторых видов древесины, минералов и металлов, может представлять собой опасность для здоровья. Вдыхание частиц такой пыли или контакт с ней может стать причиной появления аллергических реакций и/или заболеваний дыхательных путей. Некоторые виды пыли (например пыль, возникающая при обработке дуба или бука) считаются канцерогенными, особенно в комбинации с дополнительными материалами, используемыми для обработки древесины (соль хромовой кислоты, средства защиты древесины). Обработка материалов с содержанием асбеста должна выполняться только специалистами. По возможности

используйте подходящий пылеотсасывающий аппарат. Для оптимального удаления пыли используйте этот электроинструмент в комбинации с подходящим переносным пылесосом, рекомендованным для уборки древесных опилок и/или минеральной пыли. Обеспечьте хорошую вентиляцию рабочей зоны. Рекомендуется носить респиратор с фильтром класса P2. Соблюдайте действующие национальные предписания по обработке материалов.

5.3.2 Электрическая безопасность

ru



- a) Перед началом работы проверяйте рабочее место на наличие скрытой электропроводки, газовых и водопроводных труб, например, при помощи металлоискателя. Открытые металлические части инструмента могут стать проводниками электрического тока, если случайно задеть электропроводку. При этом возникает опасность поражения электрическим током.
- b) Регулярно проверяйте кабель электропитания инструмента. Замена поврежденного кабеля должна производиться специалистом-электриком. В случае повреждения питающего кабеля его следует заменить на другой, специально предназначенный для замены кабель, который можно заказать через отдел по обслуживанию клиентов. Регулярно проверяйте удлинительные кабели и при наличии повреждений заменяйте их. Если во время работы сетевой или удлинительный кабель был поврежден, прикасаться к нему запрещается. Выньте вилку кабеля из сетевой розетки. Неисправные кабели электропитания и удлинительные кабели представляют опасность поражения электрическим током.
- c) При частой работе с токопроводящими материалами инструмент загрязняется, поэтому его следует регулярно сдавать в сервисный центр для проверки. При неблагоприятных условиях влага и пыль, скапливающаяся на поверхности инструмента (особенно от токопроводящих материалов), могут вызвать удар электрическим током.
- d) При работе на открытом воздухе убедитесь, что инструмент подключен к сети с автоматом защиты от тока утечки (RCD) с максимальным током отключения 30 мА.

ком отключения 30 мА. Использование автомата защиты от тока утечки снижает риск поражения электрическим током.

- e) Обычно рекомендуется использовать автомат защиты от тока утечки (RCD) с максимальным током отключения 30 мА.
- f) При отключении подачи электропитания следует выключить инструмент и вынуть вилку сетевого кабеля из розетки. Это поможет избежать непроизвольного включения инструмента после возобновления подачи электропитания.

5.3.3 Рабочее место



- a) Обеспечьте хорошую вентиляцию рабочей зоны. Плохо проветриваемая рабочая зона может стать причиной ухудшения самочувствия из-за высокой концентрации пыли.
- b) Содержите рабочее место в порядке. В месте проведения работ не должно быть предметов, о которые можно пораниться. Беспорядок на рабочем месте увеличивает риск травмирования.
- c) При сквозном сверлении оградите опасную зону с противоположной стороны стены. Выходящие наружу или падающие вниз осколки могут травмировать других людей.
- d) Перед началом работ согласуйте их с начальником строительного участка (прорабом). Выполнение отверстий в зданиях и других конструкциях изменяет их прочность, особенно при перерезании арматуры или несущих конструкций.

5.3.4 Средства индивидуальной защиты



При работе с инструментом пользователь и находящиеся в непосредственной близости лица должны носить соответствующие защитные очки, защитный шлем, наушники, лёгкий респиратор или защитную обувь.

6 Подготовка к работе



ОСТОРОЖНО

Перед каждым использованием проверяйте инструмент на отсутствие повреждений и неравномерный износ.

6.1 Установка и позиционирование боковой рукоятки 2

1. Выньте вилку кабеля из сетевой розетки.
2. Расфиксируйте боковую рукоятку путём отворачивания винта с накаткой.

3. Насадите боковую рукоятку (хомут) через зажимной патрон на хвостовик.
4. Установите боковую рукоятку в нужное положение.
5. Зафиксируйте рукоятку в нужном положении с помощью винта с накаткой.

6.2 Включение инструмента (разблокировка системы защиты от кражи)

См. главу «Эксплуатация/система защиты от кражи TPS (опция)».

6.3 Использование удлинительного кабеля и генератора/трансформатора

См. главу «Описание/использование удлинительного кабеля».

7 Эксплуатация



ОПАСНО

Всегда крепко держите инструмент обеими руками за рукоятки. Замасленные рукоятки немедленно очищайте, они должны быть сухими и чистыми.

7.1 Подготовка к работе

ОСТОРОЖНО

При замене зажимного патрона пользуйтесь защитными перчатками, т. к. при работе инструмент нагревается или Вы можете пораниться об острые кромки.

7.1.1 Установка рабочего инструмента 3

УКАЗАНИЕ

Долото можно установить в 24 различных положения (шаг 15°). За счёт этого плоские и фасонные долота всегда можно установить в нужное рабочее положение.

1. Выньте вилку кабеля из сетевой розетки.
2. Убедитесь, что хвостовик рабочего инструмента чист и смазан. В случае необходимости очистите и смажьте его.
3. Проверьте чистоту и состояние уплотнителя пылезащитного чехла. При необходимости очистите или, если повреждён уплотнитель, замените пылезащитный чехол (см. главу «Уход и техническое обслуживание»).

4. Вставьте рабочий инструмент в зажимной патрон и прокрутите его с небольшим усилием, пока инструмент не зафиксируется в направляющих пазах.
5. Надавите на рабочий инструмент в зажимном патроне до щелчка.
6. Потяните рабочий инструмент на себя, чтобы удостовериться, что он надёжно закреплён в патроне.
7. Для правильного позиционирования рабочего инструмента установите переключатель режимов работы в положение 'Вращение долота'.
8. Поверните долото в нужное положение.
9. Для правильного позиционирования рабочего инструмента установите переключатель режимов работы в положение 'Фиксация долота'.
10. Поворачивайте долото до его фиксации (24 точки фиксации за один оборот).

7.1.2 Извлечение рабочего инструмента 4

ОПАСНО

Не размещайте нагретый инструмент на легковоспламеняющихся материалах. Возможно их возгорание и, как следствие, возникновение пожара.

1. Выньте вилку кабеля из сетевой розетки.
2. Откройте зажимной патрон, потянув на себя фиксатор.
3. Выньте рабочий инструмент из зажимного патрона.

7.2 Режим работы



ВНИМАНИЕ

Если инструмент запускается при вынимании и последующем подключении кабеля электропитания без нажатия основного выключателя, инструмент следует немедленно доставить в ближайший сервисный центр Hilti.

ВНИМАНИЕ

При отказе основного выключателя отсоедините вилку сетевого кабеля.

ОСТОРОЖНО

При обработке основания может откалываться материал. **Пользуйтесь защитными очками, защитными перчатками, защитной обувью и лёгким респиратором для защиты дыхательных путей.** Осколки могут повредить части тела и глаза.

ОСТОРОЖНО

Во время работы возникает шум. **Надевайте защитные наушники.** Сильный шум может повредить слух.

7.2.1 Система защиты от кражи TPS (опция)

УКАЗАНИЕ

В качестве опции предусмотрено оснащение инструмента функцией защиты от кражи. Если инструмент оснащен данной функцией, его включение и эксплуатация возможны только с помощью специального ключа для разблокировки.

7.2.1.1 Разблокировка инструмента **5**

1. Вставьте вилку сетевого кабеля инструмента в розетку. После этого замигает жёлтая лампа системы защиты от кражи. Инструмент готов к приёму сигнала от ключа для разблокировки.
2. Поднесите электронный ключ для разблокировки или ремешок часов TPS к пиктограмме замка. Инструмент будет разблокирован, когда погаснет жёлтая лампа системы защиты от кражи.

УКАЗАНИЕ В случае отключения электропитания, например при переходе на другое рабочее место, готовность инструмента к эксплуатации сохраняется в течение прим. 20 минут. При более длительном отключении инструмента необходимо вновь разблокировать его с помощью ключа для разблокировки.

7.2.1.2 Включение функции защиты от кражи у инструмента

УКАЗАНИЕ

Подробная информация об активировании и применении функции защиты от кражи содержится в руководстве по эксплуатации "Система защиты от кражи".

7.2.2 Долбление

7.2.2.1 Работа при низких температурах

УКАЗАНИЕ

Минимальной рабочей температурой является температура, достаточная для запуска ударного механизма инструмента.

Для достижения минимальной рабочей температуры ненадолго включите инструмент и дайте ему прогреться. Регулярно (прим. каждые 30 с) путём установки долота на основание проверяйте, срабатывает ли ударный механизм. Если ударный механизм не начинает работать, повторите этот процесс.

УКАЗАНИЕ

При низкой температуре возможны сбои при включении инструмента, обусловленные электронной схемой пуска.

7.2.2.2 Включение

1. Вставьте вилку сетевого кабеля в розетку.
2. Нажмите на выключатель.

7.2.2.3 Регулировка мощности долбления **6**

С помощью переключателя мощности мощность долбления можно понизить до прим. 70 %. При пониженной мощности загорается индикатор мощности.

УКАЗАНИЕ

Регулировка мощности долбления возможна только при включенном инструменте. Путём повторного нажатия переключателя выполняется переключение на полную мощность. Если инструмент выключить, а затем включить снова, он также переключается на полную мощность.

7.2.2.4 Выключение

1. Нажмите на выключатель.
2. Выньте вилку кабеля из сетевой розетки.

7.3 Советы по долблению

7.3.1 Давление прижима

Слишком слабый нажим приводит к тому, что долото отскакивает от основания.

Слишком сильный нажим вызывает снижение мощности долбления.

8 Уход и техническое обслуживание

ОСТОРОЖНО

Выньте вилку кабеля из сетевой розетки.

8.1 Уход за рабочими инструментами

Удаляйте скопившуюся грязь с рабочих инструментов и защищайте их от коррозии, протирая смазанной маслом протирочной тканью.

8.2 Уход за инструментом

ОСТОРОЖНО

Содержите инструмент, в особенности поверхность рукоятки, в чистом и сухом состоянии, без

следов масла и смазки. Запрещается использовать чистящие средства, содержащие силикон.

Внешний корпус инструмента изготовлен из ударопрочной пластмассы. Накладка на корпусе изготовлена из эластомера.

При работе не закрывайте вентиляционные прорезы в крышке корпуса! Очищайте вентиляционную прорезь сухой щеткой. Следите за тем, чтобы внутрь корпуса инструмента не попадали посторонние предметы. Регулярно очищайте внешнюю поверхность инструмента влажной тканью. Запрещается использовать водяной распылитель, парогенератор или струю воды! После чистки такими средствами электробезопасность инструмента не обеспечивается.

ru

8.3 Сервисный индикатор

УКАЗАНИЕ

Инструмент оснащён сервисным индикатором.

Индикатор	горит красным светом	Срок службы инструмента достиг предела, при котором требуется сервисное обслуживание. С этого момента инструмент можно эксплуатировать ещё примерно в течение нескольких часов, затем произойдёт его автоматическое отключение. Чтобы ваш инструмент всегда был готов к работе, своевременно обращайтесь в сервисные центры .
	мигает красным светом	см. главу «Поиск и устранение неисправностей»

8.4 Очистка и замена пылезащитного чехла

Выполняйте регулярную очистку пылезащитного чехла на зажимном патроне с помощью сухой и чистой ткани. Осторожно протрите уплотнитель начисто и снова смажьте его лёгким слоем смазки . Всегда заменяйте пылезащитный чехол, если уплотнительный язычок повреждён. Вставьте отвертку сбоку под пылезащитный чехол и выдавите его вперёд. Очистите опорную поверхность и установите новый пылезащитный чехол. Нажмите на чехол до его фиксации.

8.5 Техническое обслуживание

ВНИМАНИЕ

Ремонт электрической части инструмента поручайте только специалисту-электрику. Перед

демонтажом электронного блока необходимо подождать прим. 1 минуту (время, необходимое для снятия остаточного напряжения).

Регулярно проверяйте узлы инструмента на предмет повреждений, а также исправность всех органов управления и компонентов. Эксплуатация инструмента с повреждёнными деталями или неисправными элементами управления запрещается. Инструмент подлежит ремонту в сервисном центре .

8.6 Контроль после работ по уходу и техническому обслуживанию

После ухода за инструментом и его технического обслуживания убедитесь, что все защитные приспособления установлены и исправно функционируют.

9 Поиск и устранение неисправностей

Неисправность	Возможная причина	Способ устранения
Инструмент не работает.	Идет процесс инициации электроники (прим. 4 секунды с момента включения вилки в розетку) или активизирована электронная блокировка пуска после сбоя в электропитании.	Выключите инструмент и снова включите его.
	Отсутствует электропитание.	Подключите другой электроинструмент и проверьте, работает ли он.
	Неисправен сетевой кабель или его вилка.	Для проверки обратитесь к специалисту-электрику и, в случае необходимости, замените.
	Неисправен выключатель.	Для проверки обратитесь к специалисту-электрику и, в случае необходимости, замените.
Не выполняется сверление с ударом.	Инструмент слишком холодный.	Дайте инструменту прогреться до минимальной рабочей температуры. См. гл.: 7.2.2 Долбление
	Неисправности в инструменте.	Обратитесь в сервисную службу .
	Недостаточная смазка зажимного патрона.	Запрессуйте во внутреннюю полость патрона 1-2 порции консистентной смазки , затем установите рабочий инструмент и посредством его нескольких движений в патроне вперед-назад добейтесь равномерного распределения смазочного материала.
Инструмент не включается, мигает красная лампочка индикатора.	Инструмент поврежден или наступил срок сервисного обслуживания.	Инструмент подлежит ремонту в сервисном центре
Инструмент не включается, мигает красная лампочка индикатора.	Слишком высокое напряжение питания.	Включите вилку сетевого кабеля в другую розетку. Проверьте сеть электропитания.
Инструмент выключается во время работы, мигает красная лампочка индикатора.	Сработала защита от перегрева.	Дайте инструменту остыть. Очистите вентиляционные прорези.
Инструмент не включается, мигает желтая лампочка индикатора.	Не произведена разблокировка инструмента (в случае наличия в качестве опции системы защиты от кражи).	Разблокируйте инструмент с помощью электронного ключа.
Инструмент работает не на полную мощность.	Включена пониженная мощность.	Нажмите переключатель мощности (см. индикатор мощности). Выключите инструмент и снова включите его.
	Удлинительный кабель слишком длинный и/или недостаточного сечения.	Используйте удлинительный кабель допустимой длины и/или с достаточным сечением.
	Слишком низкое напряжение питания.	Подключите инструмент к другому источнику питания.

Неисправность	Возможная причина	Способ устранения
Долото не высвобождается из фиксатора.	Не полностью отжат зажимной патрон.	Отведите до упора назад фиксатор и выньте рабочий инструмент.

УКАЗАНИЕ

Если описанными выше способами вам не удалось устранить неисправность инструмента, обратитесь в сервисную службу .

10 Утилизация



Инструменты содержат большое количество материалов, пригодных для переработки. Перед утилизацией следует тщательно рассортировать материалы. Во многих странах компания уже заключила соглашения о приеме использованных инструментов для их утилизации. Дополнительную информацию по этому вопросу можно получить в отделе по обслуживанию клиентов или у технического консультанта компании .



Только для стран ЕС

Не выбрасывайте электроинструменты вместе с обычным мусором!

В соответствии с директивой ЕС об утилизации старых электрических и электронных устройств и в соответствии с местными законами электроинструменты, бывшие в эксплуатации, должны утилизироваться отдельно безопасным для окружающей среды способом.

11 Гарантия производителя

Компания гарантирует отсутствие в поставляемом инструменте производственных дефектов (дефектов материалов и сборки). Настоящая гарантия действительна только в случае соблюдения следующих условий: эксплуатация, обслуживание и чистка инструмента проводятся в соответствии с указаниями настоящего руководства по эксплуатации; сохранена техническая целостность инструмента, т. е. при работе с ним использовались только оригинальные расходные материалы, принадлежности и запасные детали производства .

Настоящая гарантия предусматривает бесплатный ремонт или бесплатную замену дефектных деталей в течение всего срока службы инструмента. Действие настоящей гарантии не распространяется на детали, требующие ремонта или замены вследствие их естественного износа.

Все остальные претензии не рассматриваются, за исключением тех случаев, когда этого требует местное законодательство. В частности, компания не несет ответственности за прямой или косвенный ущерб, убытки или затраты, возникшие вследствие применения или невозможности применения данного инструмента в тех или иных целях. Нельзя использовать инструмент для выполнения не упомянутых работ.

При обнаружении дефекта инструмент и/или дефектные детали следует немедленно отправить для ремонта или замены в ближайшее представительство .

Настоящая гарантия включает в себя все гарантийные обязательства компании и заменяет все прочие обязательства и письменные или устные соглашения, касающиеся гарантии.

По вопросам продаж и поддержки обращайтесь:

Архангельск (8182)63-90-72

Астана +7(7172)727-132

Белгород (4722)40-23-64

Брянск (4832)59-03-52

Владивосток (423)249-28-31

Волгоград (844)278-03-48

Вологда (8172)26-41-59

Воронеж (473)204-51-73

Иваново (4932)77-34-06

Ижевск (3412)26-03-58

Казань (843)206-01-48

Калининград (4012)72-03-81

Калуга (4842)92-23-67

Кемерово (3842)65-04-62

Киров (8332)68-02-04

Краснодар (861)203-40-90

Красноярск (391)204-63-61

Курск (4712)77-13-04

Липецк (4742)52-20-81

Магнитогорск (3519)55-03-13

Москва (495)268-04-70

Мурманск (8152)59-64-93

Набережные Челны (8552)20-53-41

Нижний Новгород (831)429-08-12

Новокузнецк (3843)20-46-81

Новосибирск (383)227-86-73

Орел (4862)44-53-42

Оренбург (3532)37-68-04

Пенза (8412)22-31-16

Пермь (342)205-81-47

Ростов-на-Дону (863)308-18-15

Рязань (4912)46-61-64

Самара (846)206-03-16

Санкт-Петербург (812)309-46-40

Саратов (845)249-38-78

Смоленск (4812)29-41-54

Сочи (862)225-72-31

Ставрополь (8652)20-65-13

Тверь (4822)63-31-35

Томск (3822)98-41-53

Тула (4872)74-02-29

Тюмень (3452)66-21-18

Ульяновск (8422)24-23-59

Уфа (347)229-48-12

Челябинск (351)202-03-61

Череповец (8202)49-02-64

Ярославль (4852)69-52-93